



ROTEIRO DE RECUPERAÇÃO DE ESTUDO 1º TRIMESTRE – COVID 19 - GRUPO 2

ESCOLA MUNICIPAL GARRASTAZU MÉDICI.

PROFESSOR(A): KELEN SANCHES EMMENDORFER

TURMA: SALA DE RECURSO

ALUNO(A): _____

**COMPONENTES CURRICULARES: LÍNGUA PORTUGUESA, MATEMÁTICA,
PSICOMOTRICIDADE.**

Senhores pais e responsáveis

Vocês estão recebendo o **Roteiro de Recuperação de Estudo do 1º trimestre referente ao período de isolamento-COVID 19**. Necessito muito de sua participação para que essas atividades sejam realizadas pelo seu filho. Os senhores precisam organizar um tempo, em casa, para a realização das atividades e para que seu filho possa estudar com tranquilidade. No roteiro a seguir estão as atividades e todas as orientações para sua execução. Tudo está descrito de forma simples. Mas se houver alguma dúvida podem entrar em contato comigo pelo *Whatsapp*, estarei à disposição para ajudar.

Cuidem-se e cuidem de sua família. Em breve tudo estará bem.

Um abraço,

Professora Kelen

O QUE VOCÊ VAI ESTUDAR:

➤ **LÍNGUA PORTUGUESA**

- Linguagem oral e escrita.
- Rimas
- Ordem alfabética.

➤ **MATEMÁTICA**

- Noções de quantidade
- Operações de soma e subtração.

➤ **PSICOMOTRICIDADE**

- Percepção visual
- Motricidade (global e fina)
- Organização espacial e temporal.
-

PARA QUE VAMOS ESTUDAR ESSES CONTEÚDOS?

- Reconhecer e nomear os dias da semana, em ordem crescente.
- Utilizar diferentes procedimentos de cálculo mental e ordem escrito para resolver problemas significativos envolvendo os números naturais.
- Comparar palavras, identificando semelhanças e diferenças entre sons de sílabas finais que rimam.
- Nomear e identificar as letras do alfabeto e organizar palavras na ordem alfabética.
- Ler e escrever corretamente palavras com sílabas CV, V, CVC, CCV, identificando que existem vogais em todas as sílabas.
- Desenvolver progressivamente as habilidades manuais, adquirindo controle para desenhar, pintar, rasgar, recortar, folhear, entre outros

COMO VOCÊ VAI ESTUDAR OS CONTEÚDOS?

Vamos registrar através da leitura, da escrita, da realização de cálculos, interagindo e realizando as brincadeiras propostas.

COMO VAMOS REGISTRAR O QUE APRENDEMOS?

É importante a participação de vocês nessas atividades de recuperação. Reserve um horário e um local tranquilo para realização das mesmas. Separe os materiais antes de começar a executá-las. Leia com atenção cada explicação contida na atividade. Caso tenha dúvidas, estarei no horário de aula, disponível para ajudá-los.

Um grande abraço!
Professora Kelen Sanches Emmendorfer

ROTEIRO DE RECUPERAÇÃO DE ESTUDO 1º TRIMESTRE – COVID 19- GRUPO 2

ESCOLA MUNICIPAL GARRASTAZU MÉDICI.

PROFESSORA: _____ TURMA: SALA DE RECURSO

ALUNO(A): _____ DATA: _____

COMPONENTES CURRICULARES: LÍNGUA PORTUGUESA

COMPLETANDO AS RIMAS

Material a ser separado:

Lápis de escrever, borracha, material para pintar.

Como Realizar:

Rimas são as palavras que encontramos em um poema, poesia ou música. E que possuem entre um verso e outro, a repetição de sons (iguais ou semelhantes), geralmente aparecem na sílaba final das palavras.

Exemplo:

DANIEL → rima com **mel**
GABRIELA → rima com **canela**
ANA → rima com **banana**



FUI AO MERCADO COMPRAR **BATATA-ROXA**
VEIO A FORMIGUINHA
E SUBIU NA MINHA **COXA**

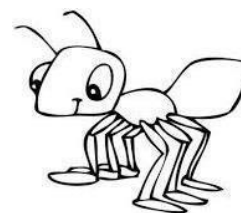

BATATA-ROXA **→** **RIMA COM COXA**

Leia as regrinhas abaixo para realizar as atividades da próxima folha:

1. Na primeira atividade você irá encontrar no texto as palavras que rimam e circular com o lápis de cor.
2. Na segunda complete os desenhos com seus respectivos nomes. Dica: são os nomes que você encontrou as rimas.
3. Na terceira você irá colocar em ordem numérica os dias da semana do 1 ao 7.

Depois entre no link abaixo e ouça a música e assista a história.

https://youtu.be/bhevTd_aRZk ou também <https://youtu.be/eK3QEI2KUjA>

1- CIRCULE NO TEXTO, TODAS AS PALAVRAS QUE RIMAM:

2- COPIE AS PALAVRAS
QUE ENCONTROU EM
SEUS RESPECTIVOS
LUGARES.

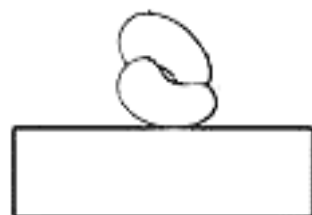
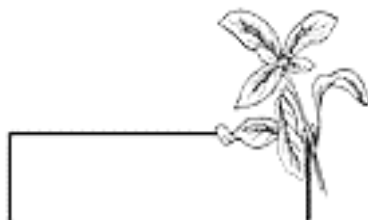

A SEMANA INTEIRA

A SEGUNDA FOI À FEIRA,
PRECISAVA DE FEIJÃO;
TERÇA FOI À FEIRA,
PRA COMPRAR UM PIMENTÃO;
A QUARTA FOI À FEIRA,
PRA BUSCAR QUIABO E PÃO;
A QUINTA FOI À FEIRA,
POIS GOSTAVA DE AGRIÃO;
A SEXTA FOI À FEIRA,
TEM BANANA? TEM MAMÃO?

SÁBADO NÃO TEM FEIRA
E DOMINGO TAMBÉM NÃO.

CAPPARELLI, SÉRGIO.
2003

3- ENUMERE NA ORDEM CORRETA, OS DIAS DA SEMANA.

- TERÇA-FEIRA SEXTA-FEIRA DOMINGO SÁBADO
- SEGUNDA-FEIRA QUINTA-FEIRA QUARTA-FEIRA

ORDEM ALFABÉTICA

Material a ser separado:

Lápis de escrever, borracha, material para pintura.

Como Realizar:

Ana foi ao mercado com sua mãe, mas misturou todos os produtos. Agora você terá que colocar em ordem alfabética os produtos que foram comprados no mercado. Vamos lá, qual a primeira letra do alfabeto mesmo? ____ Faça na sequência uma palavra abaixo da outra. Depois entre no link : <https://youtu.be/pBsfU9zWNI> para ouvir e cantar a música do alfabeto.

ORGANIZE A LISTA DE COMPRAS EM ORDEM ALFABÉTICA:



CAFÉ	LEITE	_____
AÇÚCAR	TOMATE	_____
SABONETE	FEIJÃO	_____
QUEIJO	CEBOLA	_____
BATATA	LIMÃO	_____
UVA	GOIABADA	_____
MACARRÃO	OVO	_____
VINAGRE	SUCO	_____

ORGANIZANDO AS FRASES

Material a ser separado:

Seu caderno de casa, lápis de escrever, borracha e régua.

Como fazer:

As frases abaixo estão todas embaralhadas. Leia as palavras e descubra como ficarão as frases:

Organize as palavras deixando as frases corretas



ORDENE AS FRASES

ONÇA MATA PINTADA VIVE A NA

BORBOLETA JARDIM BAILA DE A NO AZUL

CAMELO DESERTO VIVE O NO

FUROU TATU O BURACO UM GRANDE

ROTEIRO DE RECUPERAÇÃO DE ESTUDO 1º TRIMESTRE – COVID 19 – GRUPO 2

ESCOLA MUNICIPAL GARRASTAZU MÉDICI.

PROFESSORA: _____ TURMA: SALA DE RECURSO

ALUNO(A): _____ DATA: _____

COMPONENTES CURRICULARES: MATEMÁTICA

COMPLETANDO OS DIAS DA SEMANA

Material a ser separado:

Lápis de escrever, borracha, material para pintar.

Como fazer:

Hoje iremos relembrar os dias da semana. Acesse este link <https://youtu.be/AX2K67OcNH0> para ouvir a música e cantar com ela. Abaixo tem uma atividade explicando do primeiro dia da semana ao último. Depois que você ler e identificar a ordem dos dias, responda as perguntas relacionadas aos dias da semana.

DIAS DA SEMANA

Uma semana tem sete dias.

Domingo	Quinta-feira
Segunda-feira	Sexta-feira
Terça-feira	Sábado
Quarta-feira	

Os dias da semana são:

Domingo:	1º dia da semana
Segunda-feira:	2º dia da semana
Terça-feira:	3º dia da semana
Quarta-feira:	4º dia da semana
Quinta-feira:	5º dia da semana
Sexta-feira:	6º dia da semana
Sábado:	7º dia da semana



AGORA É COM VOCÊ!

 Que dia da semana é hoje? _____

 Em quais dias da semana não tem aula? _____

 Qual é o primeiro dia da semana? _____

 Qual é o dia da semana que está entre a terça-feira e a quinta-feira?

DESAFIO MATEMÁTICO

Material a ser separado:

Lápis de escrever, borracha e material para pintura.

Como fazer:

Leia as situações problemas e realize as contas para descobrir cada desafio:

UM MENINO POSSUIA 9 BOLINHAS E GANHOU MAIS 7 NUM JOGO.
QUANTAS BOLINHAS ELE FICOU?

RESPOSTA: _____



UM DONO DE UM SÍTIO TINHA 8 VAQUINHAS E COMPROU MAIS 6.
COM QUANTAS VAQUINHAS ELE FICOU?

RESPOSTA: _____



NUMA FESTA DE ANIVERSÁRIO HAVIA 25 MENINOS E 13 MENINAS.
QUANTAS CRIANÇAS HAVIA NA FESTA?

RESPOSTA: _____



CONTANDO NOS DEDOS

Material a ser separado:

Uma folha de caderno ou um sulfite, caneta, lápis, tesoura, cola, papel colorido (se você não tiver um papel colorido, utilize uma página de jornal, revista ou encarte de mercado).

Como fazer:

Depois de separar os materiais, você vai aproveitar para matar os vírus, lavando bem as suas mãos e secando-as. Pegue o papel colorido que você separou, lembrando que pode ser uma folha de caderno, coloque a sua mão esquerda e contorne-a com ajuda de um lápis, caneta ou canetinha. Depois contorne a mão direita. Agora recorte as duas mãos que você contornou, observe que deve contornar até o seu pulso, se você não souber onde é o pulso, peça para um adulto lhe indicar. Reserve-as. Em uma folha a parte coloque as mãos sobre a folha, fazendo com que elas fiquem do lado correto com os polegares(o dedão) para fora. Como na figura abaixo:

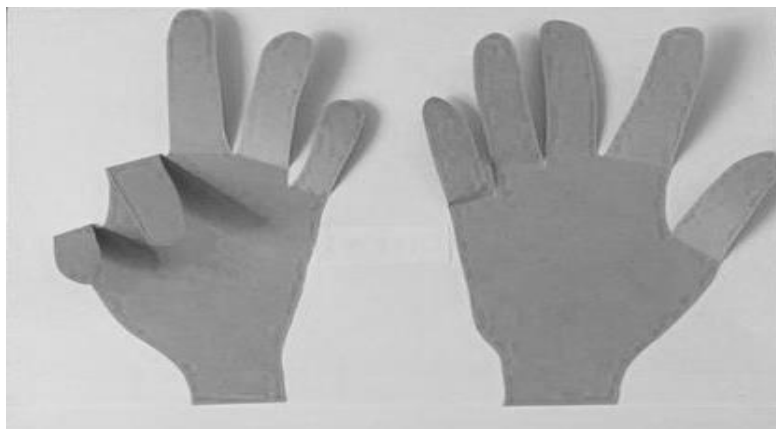

Agora cole a parte da palma das mãos, deixando os dedos livres, soltos sem colar. Por isso preste muita atenção. Procure não colar os dedinhos. Espere secar um pouco, enquanto isso, conte quantos dedos você tem em cada mão? E se você juntar as duas, quantos dedos teremos? Repare que é a mesma quantidade da mão que você

1. AGORA ABAIXO VAMOS SOMAR OS DEDOS!

$1+9= \underline{\quad}$

$2+8= \underline{\quad}$

$3+7= \underline{\quad}$

$4+6= \underline{\quad}$

$5+5= \underline{\quad}$

$6+4= \underline{\quad}$

$7+3= \underline{\quad}$

$8+2= \underline{\quad}$

$9+1= \underline{\quad}$

$0+10= \underline{\quad}$

ROTEIRO DE RECUPERAÇÃO DE ESTUDO 1º TRIMESTRE – COVID 19 – GRUPO 2

ESCOLA MUNICIPAL GARRASTAZU MÉDICI.

PROFESSORA: _____ TURMA: SALA DE RECURSO

ALUNO(A): _____ DATA: _____

COMPONENTE CURRICULAR: PSICOMOTRICIDADE

DESCOBRINDO FORMAS

Material a ser separado:

Objetos redondos, ovais, quadrados e retangulares. Exemplos de objetos, garrafas pet, copos, tampinhas, potes de hidratantes, desodorantes, régua, tampas, painéis. Lápis de escrever e lápis de cores.

Como fazer:

Pegue seu objeto coloque-o em pé e contorne sua base, observe após ter contornado qual é a sua forma redonda, oval, retangular ou triangular. Faça isso com todos os objetos que você separou. Depois de colocá-los todos no papel. Agora verifique quais são iguais ou parecidos quanto a sua forma e pinte-os da mesma cor. Você pode pintar os redondos de verde, os retangulares de azul e assim por diante. Use cores bem alegres para diferenciar suas formas. Utilize a próxima folha para realizar essa atividade:

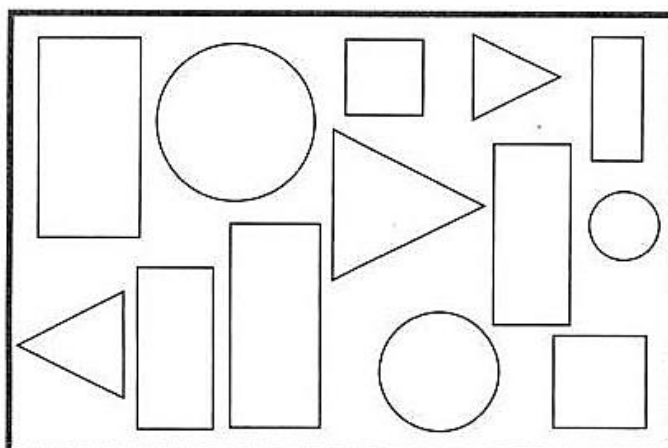

CRIANDO UM QUEBRA-CABEÇA

Material a ser separado:

Encarte de jornal, propaganda de mercado, uma página de livro didático antigo, ou até mesmo uma página de caderno do ano passado, um desenho. Régua, tesoura, algo para traçar retas como um: canetão, pincel atômico ou mesmo um lápis de cor. Não pegue nada sem pedir para seus responsáveis.

Como fazer:

Coloque a folha a qual você escolheu em cima de uma superfície limpa e seca. Dobre a sua folha com as mãos ao meio, depois mais uma vez, e vai dobrando até ficar um quadrado bem pequeno. Abra a folha e no verso, passe com auxílio de uma régua um traço em cada marca feita pela dobra. Você verá que ficarão vários quadradinhos. Com um lápis no verso enumere a quantidade de quadradinhos que você fez. Agora com uma tesoura corte por cima das linhas deixando quadradinhos. Depois que você cortar todos os quadradinhos, coloque-os espalhados em uma superfície plana e mãos à obra. Agora é só montar novamente encaixando o desenho que você cortou. Agora você tem um quebra-cabeça, para se divertir. Se preferir pegue uma folha, depois de montar seu quebra-cabeça e cole-o. Você também pode colar em uma folha mais resistente como papelão, caixa de sapato ou cartolina, assim ficará mais resistente, para que assim você possa brincar outras vezes.

Dobre como no exemplo abaixo

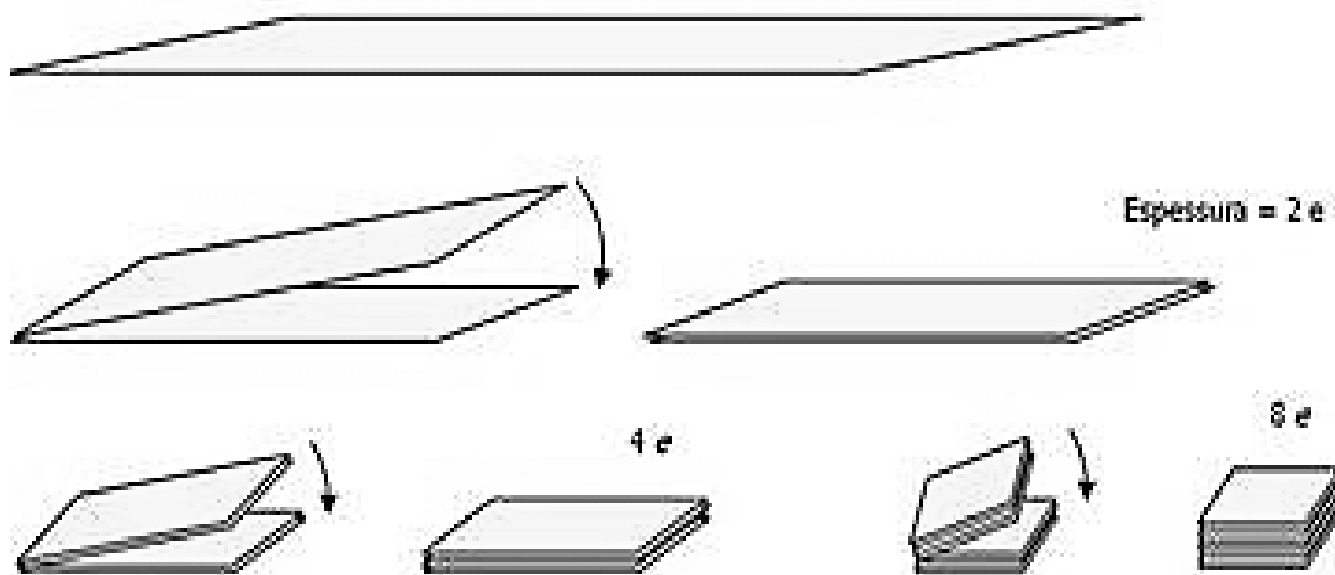

CORRIDA DO SACO

Material a ser separado:

Saco, fronha, elástico, pedaço de pano, uma camiseta ou blusa.

Como brincar:

Marque um ponto para ser a linha de chegada e outro de partida, pode ser utilizado um risco no chão, com giz, pedaços de telhas, pedrinhas ou até mesmo uma corda ou barbante. Cada participante deve entrar no saco ou ter as pernas bem presas por um elástico. Ao sinal, os jogadores, aos pulos, precisam cruzar a linha de chegada. Escolha um local plano para evitar possíveis quedas. Vence quem alcançar primeiro a linha de chegada.

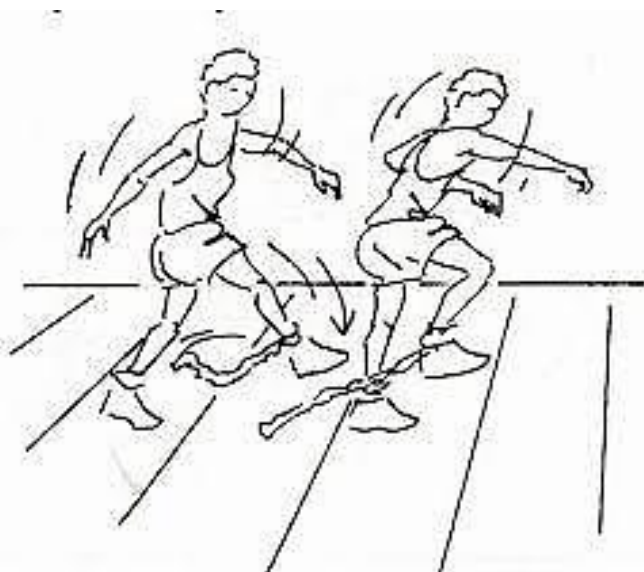

Com elástico

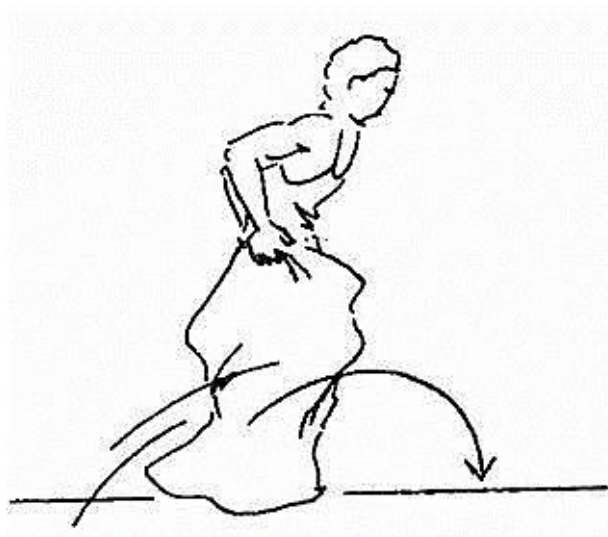

Com saco ou fronha